

# Brugsanvisning



**Basismaskine  
City Ranger 2260**

# Introduktion

## Kære kunde

### Tillykke med dit nye Egholm-produkt

City Ranger 2260 er en dansk udviklet og produceret redskabsbærer, der er særdeles fleksibel til vedligeholdelse af udendørsarealer.

### Optimal brug af din Egholm Redskabsbærer

Før maskinen tages i brug, bør du læse denne brugsanvisning nøje for at sikre korrekt anvendelse og optimal udnyttelse af Egholm Redskabsbærer. I modsat fald er der risiko for personskade og beskadigelse af maskinen.

### Sikkerhed

Redskabsbæreren har forskellige funktioner, der øger sikkerheden for både chauffør og omgivelser. Læs især afsnit 1.1 Sikkerhed meget nøje. Maskinen skal serviceres af faguddannet personale.

City Ranger 2260 må kun betjenes af personale, som har modtaget instruktion i anvendelsen. Leveringen omfatter også træning af chauffører.

Maskinen må ikke lånes ud til nogen, som ikke har gennemgået den pågældende træning og læst denne brugsanvisning nøje.

Brugsanvisningen skal betragtes som en del af redskabets udstyr. Den skal derfor følge maskinen ved salg.

### Advarsler

Visse afsnit i brugsanvisningen er markeret med dette advarselssymbol.

Advarslen angiver områder, hvor man skal være særligt forsigtig for at undgå personskade eller beskadigelse af maskine eller tilbehøret. Advarslen angiver ligeledes forhold, der kræver særlig opmærksomhed.



### Forbehold

Da det er Egholms politik at foretage løbende forbedringer, forbeholder vi os retten til at ændre specifikationer og udstyr når som helst og uden forudgående varsel. Egholm påtager sig intet ansvar for fejl og udeladelser i brugsanvisningen.

### Kontakt os

Har du spørgsmål vedrørende dit Egholm-produkt, er du velkommen til at kontakte Egholm.

### Med venlig hilsen

Egholm A/S · Transportvej 27 · DK-7620 Lemvig

T. +45 97 81 12 05 · F. +45 97 81 12 10

E-mail: [info@egholm.dk](mailto:info@egholm.dk) · [www.egholm.eu](http://www.egholm.eu)

# Indholdsfortegnelse

Introduktion .....	5
Generel information .....	7
1.1 Sikkerhed .....	7
1.2 Redskaber .....	12
1.3 EF-overensstemmelseserklæring .....	13
1.4 Tekniske data .....	14
1.5 Adgang til kabinen .....	17
1.6 Ratstamme .....	18
1.7 Betjening tag .....	21
1.8 Betjening Joystickkonsol .....	22
1.9 Pedaler .....	24
1.10 Tænd og sluk funktion for salt- og grusspreder .....	25
1.11 Sikringer .....	26
1.12 Bugsering .....	28
1.13 Redskabsramme for – A-ramme .....	29
1.14 Redskabsramme bag – B-ramme .....	29
1.15 Førersæde – Mekanisk eller luftaffjedret .....	30
1.16 Kabinewarme .....	31
1.17 Kabineventilation .....	31
1.18 Aircondition .....	31
1.19 Åbning og afmontering af sideskærme .....	32
1.20 Åbning af ladramme .....	33
1.21 Afmontering af førerhus/styrtøjle .....	34
1.22 Montering af førerhus/styrtøjle .....	36
1.23 Anhænger .....	38
Brugsanvisning .....	40
2.1 Daglig kontrol før start .....	40
2.2 Start, kørsel og stop .....	42
2.3 Transport af City Ranger 2260 .....	45
Service og vedligeholdelse .....	47
3.1 Daglig vedligeholdelse .....	47
3.2 Smøring .....	49
3.3 Service- og vedligeholdelsesdiagram til City Ranger 2260 .....	50
3.4 Hydrauliksystem .....	52
3.5 Vedligeholdelse af motor .....	53
3.6 Brændstof .....	55
3.7 Køler .....	56
3.8 Luftfilter .....	57
3.9 Sprinklervæske til forrudevasker .....	57
3.10 Batteri .....	58
3.11 Generatorkilerem .....	59
3.12 Afmontering af hjul .....	59
3.13 Kabinefilter .....	60
3.14 Ved fejl på maskinen .....	61
3.15 Opmagasinerings .....	61
Bestemmelser .....	63
4.1 Garanti .....	63
4.2 Reklamation .....	64
4.3 Bortskaffelse .....	64
Bemærk! .....	65

# Introduktion

**Honest  
Machines**

## Redskabsbæreren City Ranger 2260

City Ranger 2260 er en redskabsbærende udendørsmaskine med et komplet program af specialredskaber til varetagelse af udendørs vedligeholdelsesopgaver året rundt. Fejning og sugning forår og efterår, græsklipning og kantbeskæring om sommeren, snerydning og sand-, grus- og saltspredning om vinteren. City Ranger 2260 er gennemtestet, effektiv og professionel. Den er skabt til alsidighed, er særdeles driftssikker, og meget komfortabel og betjeningsvenlig for brugere.

## Hurtige redskabsskift

Redskaber skiftes hurtigt og nemt. Tilkoblingssystemet er forsynet med et enkelt håndtag til låsning og frigørelse af redskabet. Et enkelt klik, og redskabet er sat på plads på under et minut. Slanger og koblinger er skjulte (og dermed godt beskyttede), og hydraulik- og vandforsyning, strøm samt sugeslanger tilkobles automatisk.

## Vedligeholdelse

Åbn et dæksel i siden for at kontrollere vand- og olieniveau samt luftfilter og batteri. Uden behov for at fjerne redskaber.

## Miljø

City Ranger 2260 er miljøvenlig – i dag og i morgen. Stille under drift og praktisk talt vibrationsfri. Maskinen kan bruge biologisk hydraulikolie og imødegår alle EU's udstødnings-normer – så godt og vel.

## Komfort

City Ranger 2260 er en ergonomisk designet redskabsbærer til udendørsbrug. Førerhuset er rummeligt, udsynet giver overblik til alle sider, og indstigningsforholdene er lave og brede. Arbejdsstillingen indstilles efter føreren både med hensyn til rat og sæde. Sædet er godt affjedret (luftaffjedring som tilbehør), og siddekomforten er høj. Alle betjeningslementer – bl.a. joystick til manøvrering af redskaberne – er placeret hensigtsmæssigt i forhold til førerens position. Aircondition er et muligt tilvalg.

## Udgivelse

Denne vejledning er udarbejdet i henhold til kravene i ISO-standard 3600:1996. For at bestille vejledningen bedes du henvise til delnummer E50006724. Denne vejledning er kun beregnet til brug med Egholm City Ranger 2260.

# General information

**Honest  
Machines**

## 1.1 Sikkerhed

I dette afsnit beskrives sikkerhedsfunktionerne, som skal forhindre farlige og uønskede situationer. Oplysningerne i dette afsnit bør læses med særlig opmærksomhed for at sikre, at man har forstået dem. Lad aldrig personer, der ikke har læst og forstået oplysningerne i dette afsnit, betjene Egholm City Ranger 2260.



### Undgå vælteulykker

Kør ikke maskinen hen til steder, hvor den kan glide, tippe eller vælte. Brug maskinen på et stabilt og jævnt underlag. Kør ikke på skråninger, der overstiger 10° hældning.

(Billede 1)

Kør ikke på skråninger, der overstiger 21° hældning, når du kører i mere end 10 minutter.

Konstant kørsel: Kør ikke på skråninger, der overstiger 12° hældning. (Billede 2)

Følgende situationer er kendt for at forårsage mere ustabilitet i maskinen, hvor chaufføren skal være omhyggelig med betjeningen:

- Tømning af sugetanken på en skrånning.
- Manøvrering af maskinen med hævet sugetank.
- Styling med bratte bevægelser.
- Manøvrering ved høj fart på en skrånning med vægt på A-rammen/B-rammen.
- Manøvrering af maskinen på et ujævnt underlag.
- Lavt dæktryk.
- Hensynsfuld kørsel anbefales.



### Undgå ophold for tæt på maskinen under brug

Sørg for, at ingen opholder sig for tæt på maskinen under brug, da dette kan medføre fare for sammenstød. (Billede 3)



### Advarsel

P.g.a. knækstyringen slår maskinens bagende ud, når der drejes på rattet. Kontroller, at der ikke opholder sig personer i nærheden af maskinens arbejdsområde, når den anvendes. (Billede 3)

①



Kør ikke på skråninger, der overstiger 10° hældning

②



Kørsel op til 10 minutter: højst 21° hældning  
Konstant kørsel: højst 12° hældning



③

Undgå ophold i arbejdsområdet

# General information

## 1.1 Sikkerhed - fortsat



### Undgå klemningsfare

Undgå at hænder, fødder eller andre legemsdele kommer i klemme i maskinens bevægelige dele og knækleddet. (Billede 1+3)



### Undgå at indånde udstødningsgassen

Udstødningsgas er sundhedsskadelig og kan i visse tilfælde være livsfarlig. Hvis maskinen skal arbejde i et lukket rum, skal man sørge for tilstrækkelig bortledning af udstødningsgassen, f.eks. ved hjælp af en udstødningslange. Alternativt skal døre og vinduer åbnes for at sikre udluftning.



### Udstødningsrør

Rør ikke ved nogen dele af udstødningssystemet (rør eller katalysatoren), da de bliver meget varme, når maskinen kører. (Billede 2)



### Hydrauliske komponenter

Vær opmærksom på, at hydrauliske komponenter kan blive varme, når maskinen er i brug.



### På-/afmontering af redskaber

Redskaber må kun på- og afmonteres på et fladt og stabilt underlag.



### A-ramme

Hold fingre og hænder væk fra A-rammen, da du risikerer at få dem i klemme.



### Drej forsigtigt på rattet

City Ranger 2260 er knækstyret, og styringen virker meget direkte. (Billede 3)



### Øvrige risici

Der kan være andre omstændigheder og situationer end de ovennævnte, hvor det kan være farligt at anvende City Ranger 2260.



Undgå klemningsfare



Udstødningsrør



Knækled



## 1.1 Sikkerhed - fortsat



**Advarsel**  
**Vær forsigtig ved håndtering af farlige produkter**



**Advarsel**  
Brændstof er meget brandfarligt.

- Undlad at ryge under brændstofpåfyldning.
- Sørg for ikke at spilde brændstof på motoren, de mekaniske dele eller karosseriet.
- Batterivæske er meget sundhedsskadelig og ætsende. Undgå kontakt med huden og øjnene. Ved kontakt skal du skylle grundigt med rent vand.
- I tilfælde af alvorlige skader skal der søges lægehjælp.

# General information

## 1.1 Sikkerhed - fortsat

### Miljø

Tag hensyn til miljøet, når de forskellige væsker (bremsevæske, akkumulatorvæske, hydraulikolie, brændstof, olie og kølervæske) skal udskiftes.

Sørg altid for at overholde de gældende regler og bestemmelser.



### Driftsinstruktioner

- Hold altid øje med trafikken ved betjening af maskinen.
- City Ranger 2260 hører under kategorien entreprenørmateriel. Maskinen må ikke anvendes til transport af personer eller varer.
- Det er muligt at køre op på fortove, der er hævet op til 15 cm over vejen (traditionelle fortove), men det skal gøres ved meget lav fart.
- Fjern tændingsnøglen, når maskinen forlades, så uautoriseret brug forhindres.

### Vedligeholdelse

Virksomheden Egholm kan på ingen måde drages til ansvar for personskader eller materielle skader, som skyldes forkert brug eller manglende vedligeholdelse af maskinen. Garantien bortfalder ved anvendelse af ikke-originale reservedele, redskaber eller andre komponenter, der ikke er godkendt af Egholm.



- Når der arbejdes på maskinen, skal motoren slukkes, nøglen tages ud og slukkes på hovedafbryderen
- Udfør kun arbejde i motorrummet, når motoren er slukket og afkølet. Hold sikkerhedsafstand, og brug beskyttelsesbriller.
- Hold hænderne væk fra kølerventilatoren, når den kører. (Billede 1)

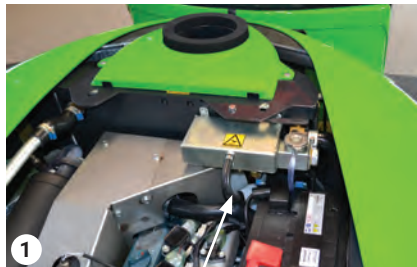

Kølerventilator

## 1.1 Sikkerhed - fortsat

### Sikkerhedsskilte

Maskinen er udstyret med to sikkerhedsskilte. De er placeret ved knæleddet på den forreste redskabsramme. Ét på hver side.

Af skiltene fremgår det, at aktiviteter omkring knæleddet er forbudt.

Sørg altid for at holde skiltet rent og synligt. Hvis et skilt mangler eller er ulæseligt, er ejeren ansvarlig for at få det udskiftet. For at bestille nye dele til maskinen bedes du henvise til delnummer E03001450. (Billede 1)

### Information om kørepedalen

Vippes pedalen:

Fremad: Tryk pedalen ned:  
Maskinen kører fremad.  
(Billede 3)

Stop: Neutral stilling.

Bakgear: Pres pedalen mod venstre  
tryk pedalen ned:  
Maskinen bækker.  
(Billede 4)

Hastighedsreguleringen er trinløs. Se afsnit 1.9.



Skilt ved knæled

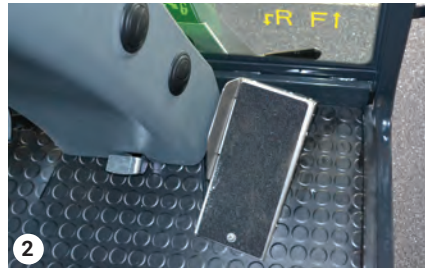

Kørepedal



Forlæns kørsel



Baglæns kørsel

# General information

## 1.2 Redskaber

City Ranger 2260 er konstrueret til arbejde med følgende redskaber:

<b>Redskaber</b>	<b>Type</b>
Feje-/sugeanlæg – Sugetank	FST2250
Feje/sugeanlæg – Forkoste	4FS2250
Feje/sugeanlæg – sidekost	FSS2250
Multiklipper/rotorklipper 1200	22DLM1200
Multiklipper/rotorklipper 1600	22LM16
Græsopsamler	22GOT
Slagleklipper/vertikalskærer	22SLK
Ukrudtsbørste	22UKB2250
Dozerblad	22DZ13
Hækkeklipper	HK1300MINI/2250
Kantskærer	22VKS1
Salt- og grusspreder	22SG
Svingbar kost	22SK120
Vipbar skovl	22VS200
V-plov	GMR
Sneslynge	Rapid 1565/1566

Der findes en brugsanvisning for hvert redskab.

Ved arbejdet med de enkelte redskaber skal man følge brugsanvisningen for det redskab, der anvendes. City Ranger 2260 må kun anvendes med et redskab, hvis alle anvisninger vedrørende redskabet følges.

## 1.3 EF-overensstemmelseserklæring

Fabrikant: **Egholm A/S**  
Adresse: **Transportvej 27 · DK-7620 Lemvig**  
Telefon: **+45 97 81 12 05**

erklærer hermed

at **City Ranger 2260**  
Serienr.: **UHM 2260 G0 (fremstillingsår)**  
**A XXXXX (løbnummer)**

er fremstillet i overensstemmelse med (EU) 167/2013 og direktiv 2006/42/EF

Enhver ændring, ombygning eller påbygning af redskaber, tilbehør eller andet udstyr som ikke produceres af Egholm resulterer automatisk i, at typegodkendelse, CE godkendelse, enhver anden godkendelse, samt enhver form for garanti på maskine og redskaber bortfalder.

Med mindre andet er skriftligt aftalt mellem bruger, kunde og Egholm, er Egholm dataoplysningsmand (data originator) af samtlige data som genereres af maskine og redskaber under brug.

Autoriseret til at udarbejde den tekniske dokumentation er:

Rainer Flanz  
Egholm A/S  
Transportvej 27 · DK 7620 Lemvig

Sted: Lemvig

Dato: \_\_\_\_\_

Underskrift:   
Rainer Flanz, R&D direktør

# General information

## 1.4 Tekniske data

### Dimensioner

Længde (L) .....	2.500 mm
Bredde (B) .....	1.068 mm
Højde med førehus .....	1.939 mm
Højde med styrtøjle .....	2.060 mm
Max. hastighed .....	20 km/t

### Vægt

Maskinvægt (inkl. førerhus) .....	940 kg
Egenvægt - City Ranger 2260 m/styrtøjle .....	910 kg

### Maks. tilladelig vægt

Redskabsbærer .....	1.610 kg
Samlet vogntog (anhænger uden bremses) .....	2.050 kg
Samlet vogntog (anhænger med påløbsbremses) .....	2.500 kg
Anhænger uden bremses .....	750 kg
Anhænger med påløbsbremses .....	1.610 kg
Maks. lodret belastning på anhængertræk .....	100 kg
Tilladt akseltryk, for .....	900 kg
Tilladt akseltryk, bag .....	900 kg

### Dæk

Dækstørrelse .....	20x10.00-10, 6PLY
Dæktryk .....	2,8 bar eller 40 PSI
Maks. dækbelastning .....	536 kg

### Motor

Mærke/fabrikat .....	Kubota
Type .....	WG972-G-E4
Motorkraft, brutto .....	24,2 kW (32,3 hk) ved 3600 o/min
Motorkraft, netto .....	23,1 kW (30,8 hk) ved 3600 o/min

Cylindere .....	3
EU-norm .....	Fase V

Der henvises til motorens betjeningsvejledning for flere tekniske motordata.

## 1.4 Tekniske data - fortsat

### Brændstof

Brændstoftype	Benzin
Brændstoftankkapacitet	45 l

### Motorsmøresystem

Smøresystem	Tryksmøresystem med filter
-------------	----------------------------

### Smøremidler

Motorolie ca.	3,4 l, syntetisk SAE 10W-30
Motorolie skal have egenskaber i overensstemmelse med API-klassifikation SL eller højere	
Luftfilter	Tørt, udskifteligt
Kølesystem	Væskekølet

### Elektrisk system

Startsystem	Elektrisk starter
Ladesystem	Generator
Ladepacitet	12 V, 60 A
Batteri	12 Volt, 55 Ah batteri

### Hydraulikolie

Type	Texaco Rando HDZ 68
Tankkapacitet	21 l

### Bremser

Driftsbremser	Tromlebremser på forhjul
Parkeringsbremse	Friktionsbremser på forhjul
Nødbremse	Hydrostatisk bremsning

### Støjmålinger

- i overensstemmelse med forordning (EU) 2018/985 bilag II

Med Kabine:

• Stationær	.81 dB(A)
• I bevægelse	.81 dB(A)

- i overensstemmelse med forordning (EU) 1322/2014, bilag XIII, testmetode 2

Med Kabine:

• Førersæde, åbne vinduer	.88 dB(A)
• Førersæde, lukkede vinduer	.85 dB(A)
Med styrtbøjle:	
• Førersæde	.87 dB(A)

# Generel information

## 1.4 Tekniske data - fortsat

### Vibrationstest

Egholm erklærer hermed, at vibrationerne ikke forårsager farlige situationer, hvis maskinen anvendes i overensstemmelse med denne brugsanvisning.

Hele maskinen, EN 13059, daglig eksponering ..... 0,29 m/s<sup>2</sup>

Hånd/arm, EN 13059, daglig eksponering ..... 0,25 m/s<sup>2</sup>

Sæder monteret for vibrationstest: ..... COBO SC79-M97 eller SC79-M200

Begge sæder er godkendt i henhold til direktiv 78/764/EØF.

### Kabine

#### FOPS (beskyttelse mod nedfaldende genstande)

City Ranger 2260 og tilhørende redskaber anvendes ikke til arbejde, der indebærer risiko for nedfaldende genstande.

#### ROPS (beskyttelse ved væltning og/eller stejling)

Maskinen er testet i henhold til Rådets direktiv 86/298/EØF og overholder OECD-regulativ nr. 7

#### Kontakt med sundhedsskadelige stoffer

Luftindsugningen indeholder et filter, der beskytter chaufføren mod indånding af støv. Filterklassen i henhold til EN 779 er F8.

Klassifikation af kabinen i henhold til EN 15695-1 er Kategori 1.

Denne type kabine yder ingen beskyttelse mod sundhedsskadelige stoffer.

City Ranger 2260 må derfor ikke benyttes under forhold, som kræver beskyttelse af chaufføren mod sundhedsskadelige stoffer.

### Venderadius

Vendediameter - udvendig ..... 3280 mm

Vendediameter - indvendig ..... 1200 mm

### Typeskilt

Fastgjort på højre side af frontchassiset

### Brug af City Ranger 2260

**Det kræver intet specielt værktøj at anvende City Ranger 2260**

### Advarsel

Specifikationer kan ændres uden forudgående varsel.



## 1.5 Adgang til kabinen

Der er adgang til kabinen gennem døren på venstre side.  
Døren åbnes ved tryk på knappen i håndtaget.  
(Billede 1)

Herefter kan chaufføren stige direkte ind.  
(Billede 2)

Ved udstigning trykkes på det indvendige håndtag.  
(Billede 3)



### Advarsel

Der er en tilsvarende dør i højre side.  
Denne betjenes på samme måde som den venstre og kan anvendes som nødudgang.



### Advarsel

Lås altid maskinen, før den forlades.  
Efterlad aldrig nøglen i tændingslåsen.



### Advarsel

Hold kabinen fri for løse genstande,  
der kan forhindre sikker drift af maskinen.



Knop i dørhåndtag



Kabinegulv



Indvendigt dørhåndtag

# General information

## 1.6 Ratstamme

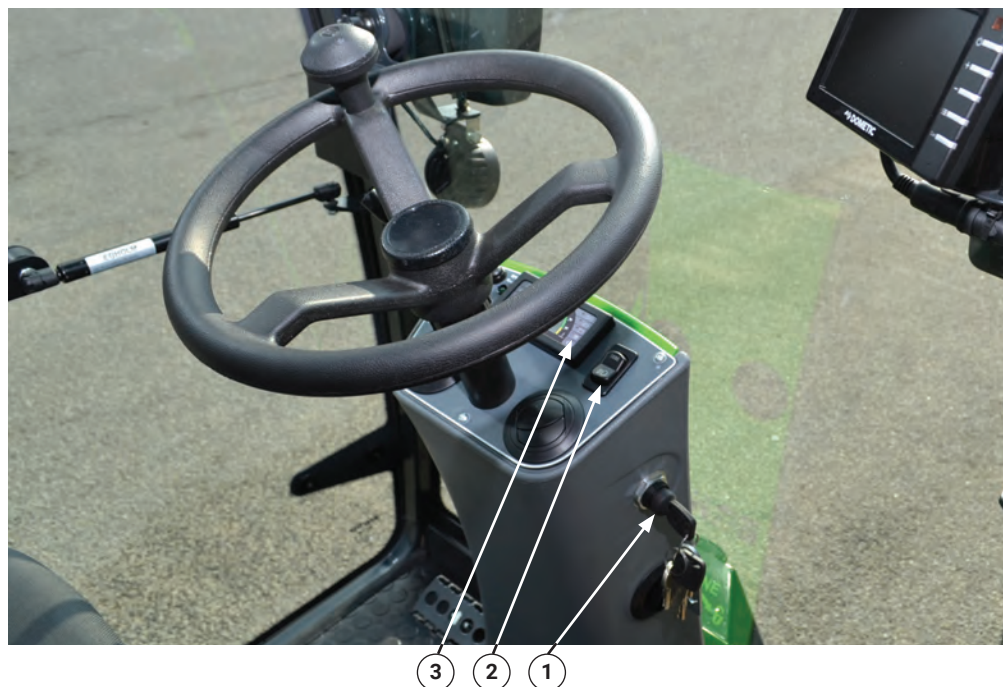

### Betjening tændingslås og lyskontakt

1. Tændingslås.
2. Kontakt til positionslys/0/lys.
3. Instrumentpanel.

### Automatisk alarm

Når du drejer tændingsnøglen, aktiveres alarmer i 2 sekunder efterfulgt af 1 sek. pause og aktivering i 2 sekunder. Når alarmer lyder kører den i interval 2 sek. bip, 30 sek. pause (maks 3 bip).

## 1.6 Ratstamme - fortsat

### Instrumentpanel

4. Indikatorlampe for motorfejl (MIL).

5. Indikator, håndbremse.

6. Ladelampe.

Almindeligt lys ved tænding eller når motoren starter. Hvis lyset forbliver tændt, skal motoren standses og årsagen findes. Check i den forbindelse rem til generator.

7. Nærlydsindikator.

8. Blinklysindikator.

9. Hydraulik Alarm Aktiveres hvis:

Hydraulik filter er tilstoppet (Skift filter hvis dette er tilfældet)

Hydraulikniveau er lavt (Efterfyld til korrekt olie niveau, Se afsnit 3.4)

Alarmen kan også aktiveres hvis temperaturen er under +5 grader da olien er kold.

(Lad maskinen varme op 5 min)

10. Alarm for motorolie.

**Hvis lampen tændes under kørsel, så stands omgående motoren og kontroller motoroliestanden.**

**Efterfyld omgående, hvis oliestanden er lav.**

11. Alarm for vandtemperatur.

Hvis den er tændt, betyder det, at temperaturen i motoren er for høj. Sluk for samtlige redskaber, og lad motoren køre ved halv kraft (omdr.) i ca. to minutter. Om nødvendigt renses kølerens gitter. Arbejds hydraulikken kobles automatisk fra, når varmealarmen kommer.

12. Alarm for tilstoppet luftfilter (option).

13. Tank indikator. Lampen lyser når der er mindre end 5 liter brændstof tilbage i tanken.

14. Viser for tank niveau.

15. Klokkeslæt/omdr./speedometer.

Klokkeslættet vises ved opstart og herefter skiftes automatisk til omdr./min.

16. Angiver omdr./min eller km/t

17. Viser for Motortemperatur.

**Akustisk alarm aktiveres ved 6, 9, 10, 11, 12 og 13**

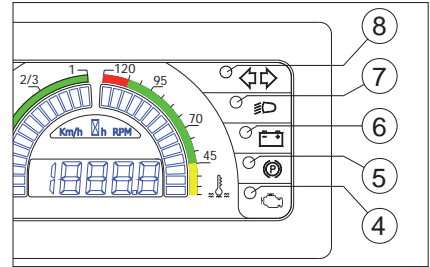

Instrumentpanel - højre

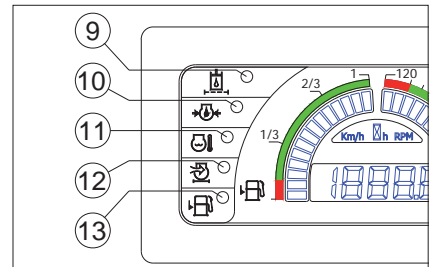

Instrumentpanel - venstre

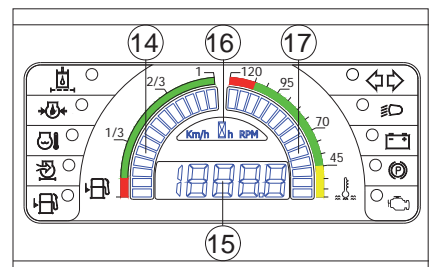

Instrumentpanel - center

# General information

## 1.6 Ratstamme - fortsat

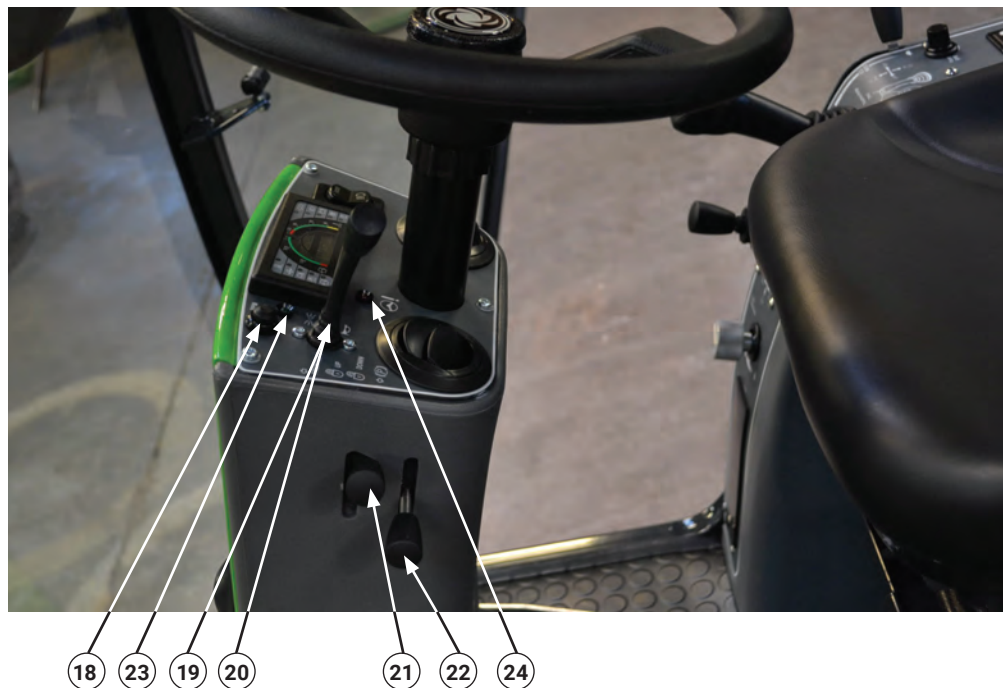

### Ratstamme

18. Kontakt til skift imellem omdr./min eller km/t på instrumentpanel.

19. Kontakt/arm for blinklys.

20. Kontakt til horn.

21. Transportlås (frakoblet position).

Til: Håndtaget skal hæftes op, så den er i øverste pos. Når A-rammen løftes aktiveres transportlåsen automatisk. Fra: Hægt håndtaget af og løft A-ramme til øverste pos. Nu kan redskabet sænkes igen.

22. Håndbremse.

Sådan aktiveres håndbremsen: Træd bremsepedalen i bund. Løft håndtaget. Udløs igen bremsepedalen. Sådan deaktiveres håndbremsen: Træd på bremsepedalen. Dette udløser håndtaget.

23. Blinklys for trailer.

24. Styresystemfejl (lavt styreolietryk).

## 1.7 Betjening tag

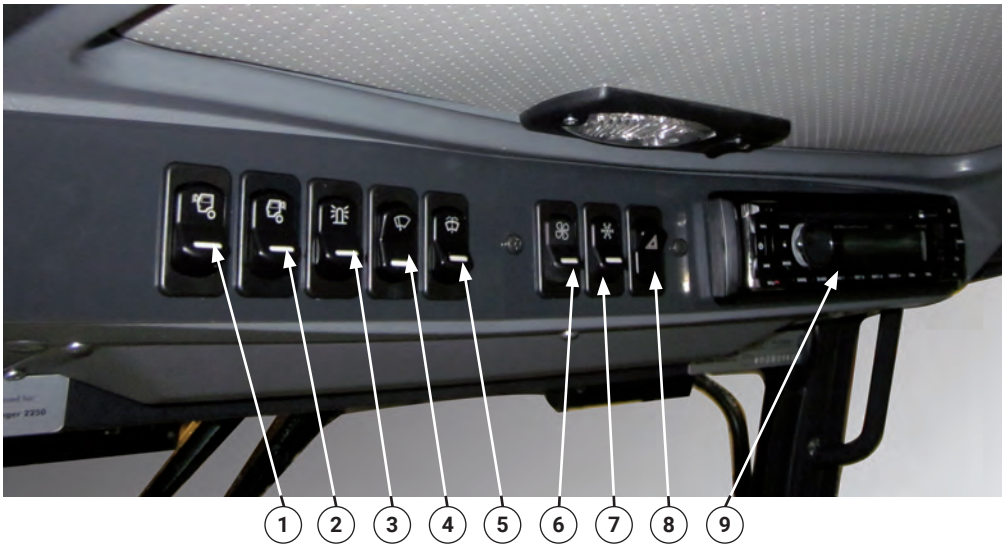

1. Arbejdslys for.
2. Arbejdslys bag.
3. Rotorblink. (0 -1-2)\*
4. Vinduesvisker / Intervalvisker.
5. Sprinkler.
6. Varmeblæser.
7. Aircondition (option).
8. Katastrofeblink.
9. Bluetooth radio med USB og SD port (option).

\* Kontakten vil i position 1 (midterste position) tænde for rotorblink.  
I position 2 tændes LED blitz i front (option) sammen med rotorblink.  
Advarsel! LED blitz må ikke være tændt under transport på offentlig vej.  
Undersøg lokale regler for brug af LED blitz i arbejdssituationer.

# General information

## 1.8 Betjening Joystickkonsol

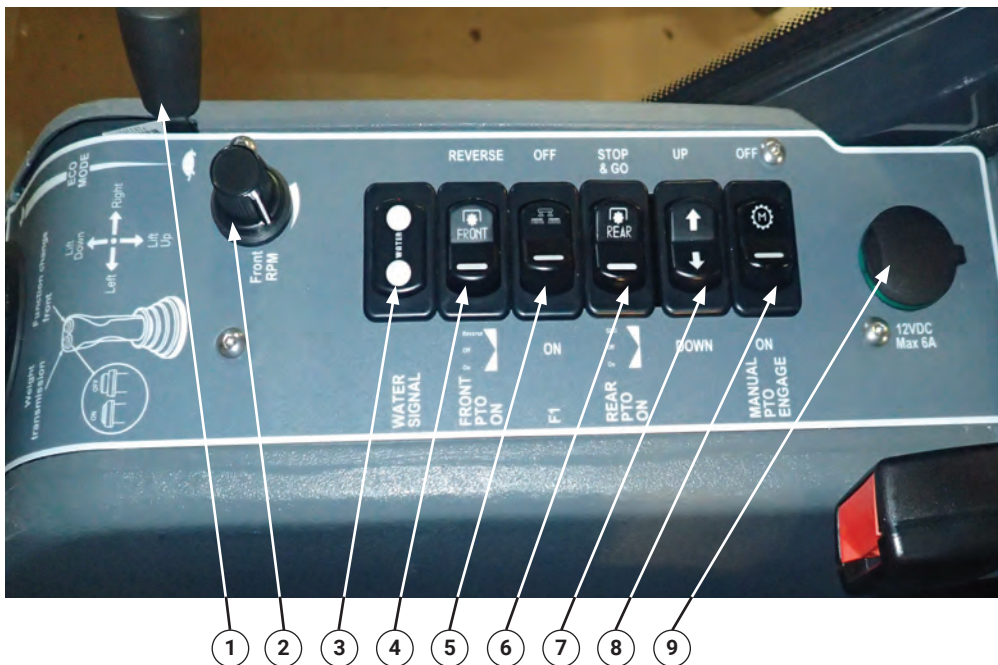

1. Gashåndtag.

2. Hastighedsregulering af frontredskab (redskabsbestemt) - option.

3. Indikatorlampe for vandbeholdning i sugetank.

4. PTO for: Tryk venstre for "on", midterstilling "off" og højre for reversering.

5. Funktion (F1), (specifik for redskab, se brugsanvisning for redskab).

6. PTO bag: Tryk venstre "on", midterstilling "off" og højre "stop and go on".

7. Funktion. (F2), (specifik for redskab, se brugsanvisning for redskab).

8. Manuel igangsætning:

Hvis man bevidst vil starte et redskab, når man ikke sidder i maskinen, gør da følgende:

A) Skub gashåndtaget helt frem (fuld omdr.).

B) Hold kontakten (8) nede samtidig med at redskabet tændes (4) og/eller (6).

C) Slip kontakten (8) efter 5 sekunder.

9. 12 V udtag.

## 1.8 Betjening Joystickkonsol - fortsat



10. Joystick til A-ramme.

Løft A-ramme: vip joysticket opad.

Sænk A-ramme: vip joysticket nedad.

Sidebevægelser af joysticket er redskabsbestemt.

11. Kontakt til funktionsskifte for frontredskab (specifik for redskab, se brugsanvisning for redskab).

12. Kontakt til vægtoverføring ON/OFF.

13. Joystick til redskab i bag og hydraulikkoblinger på bagende.

Funktionerne afhænger af det valgte redskab. Se redskabets brugsanvisning.

14. Justering af vægtoverføring. Juster først vægtoverføringen til redskabet er vægtløs. Juster derefter vægtoverføringen, til redskabet rører og følger jorden. Foretag yderligere justeringer for at tilpasse redskabets jordtryk.

15. Sikkerhedsdæksler for sikringer.

# General information

## 1.9 Pedaler

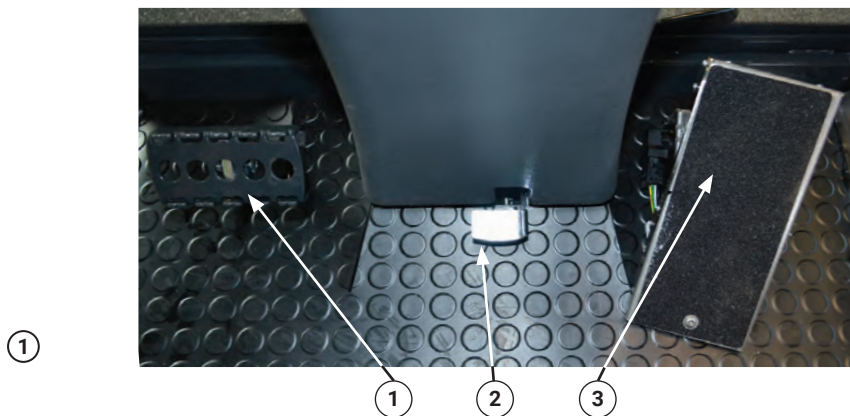

### 1. Bremsepedal

Tryk pedalen ned for at bremse.

Når bremsepedalen er trykket helt i bund, deaktiveres kørepedalens funktion.  
Parkeringsbremse, se afsnit 1.6, punkt 22.  
(Billede 1)

### 2. Ratstammepedal

Tryk pedalen ned for at justere ratstammen.  
(Billede 1)

### 3. Kørepedal

Hastighedsreguleringen er trinløs. Når kørepedalen aktiveres gives der automatisk gas (motor omdr.).

Fremad: Tryk pedalen ned:  
Maskinen kører fremad.  
(Billede 2)

Stop: Neutral stilling.

Bakgear: Pres pedalen mod venstre og tryk pedalen ned:  
Maskinen bakker.

Pedalen returnerer automatisk til neutral position.  
(Billede 2+3)

Hastighedsreguleringen er trinløs. Se afsnit 1.9.



Forlæns kørsel



Baglæns kørsel



## 1.9 Pedaler - fortsat

### Tips i.f.m. kørsel op ad stejle bakke

Brugerne af City Ranger 2260 har til tider en fornemmelse af, at maskinen ikke kan trække op ad en bakke.

Maskinen er designet til at køre op ad stigninger med en hældning på maks. 12°. Vores erfaringer viser imidlertid, at maskinen kan klare større stigninger afhængig af forholdene, maks. 21° maks. 10 min. (se afsnit 1.1. Sikkerhed, side 7)

Egholm anbefaler følgende tips ved kørsel op ad en stejl bakke:

- Sæt mindst 2400 omdr./min.
- Reguler herefter maskinens hastighed med fodpedalen.
- Fodpedalens funktion kan sammenlignes med en gearing op eller ned. Jo mere man trykker på pedalen, jo højere gear vælger man - jo mindre man trykker på pedalen jo lavere gear vælger man.



Betjeningspanel



Tænd og sluk funktion "Stop & go"

## 1.10 Tænd og sluk funktion for salt- og grusspreder

Tænd og sluk funktionen sikrer at salt- og grussprederen stopper, når maskinen holder stille (PTO bag stopper), så salt- og grussprederen kun spreder, mens maskinen kører.

Aktiver tænd og sluk funktionen på maskinens betjeningspanel ved at trykke betjeningsknappen til PTO bag ned til højre.

Sæt PTO bag kontakten tilbage i neutral position for at deaktivere tænd og sluk funktionen. (Billede 2)



### Bemærk

Tænd og sluk funktionen skal kun anvendes ved brug af salt- og grusspreder. Anvendes den til andre redskaber vil disse stoppe, når maskinen holder stille.

# General information

## 1.11 Sikringer

F 1	15 Amp	Forlygter.
F 2	7,5 Amp	Sikkerheds-/bremsekontakt, sædekontakt, stoplampe og PTO kredsløb. Strømforsyning 17
F 3	15 Amp	Relæ til varmeblæser og AC.
F 4	7,5 Amp	Joystick til vægtoverføring, bakalarm.
F 5	7,5 Amp	Hjulhastighedssensor, og PTO frontkontrol, motoromdrejninger.
F 6	7,5 Amp	Display.
F 7	25 Amp	Bakkamera, relæ til blæser/AC-strøm, blinklys. Strømforsyning 16
F 8	20 Amp	Vinduesvisker og radio.
F 9	20 Amp	Rotorblink og arbejdslys.
F 10	7,5 Amp	A-ramme kontakt og A-ramme pol kontakt.
F 11	7,5 Amp	12V DC Output kabine og AUX trailer kobling.
F 12	10 Amp	Ikke i brug
F 13	7,5 Amp	Nødstrøm til kabine, venstre forreste positionslys, venstre baglygte, nummerpladelys og tændingsnøgle. Strømforsyning 15.
F 14	7,5 Amp	Nødstrøm til betjening af ratstamme, højre forreste positionslys, højre baglygte og B-ramme.
Ass 15	5 Amp	ECU starterkontakt
Ass 16	Diode	Blinklys, horn og betjening ratstamme.
Ass 17	Diode	Stop brændstofrelæ + starter
Spare 1	Reservesikring.	
Spare 2	Reservesikring.	

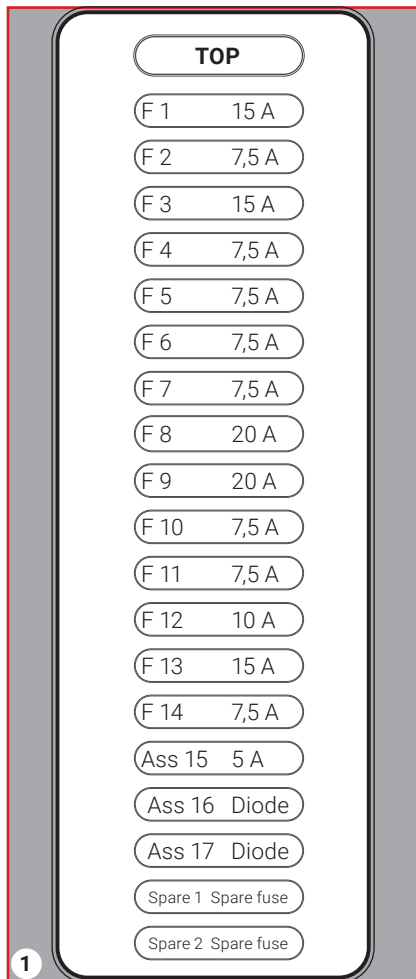

Sikringer



Sikringer – kabinegulv, højre side

## 1.11 Sikringer - fortsat

60 A JF15 generator  
60 A JF1 strømforsyning, sikringsboks  
20 A JF2 nødledning  
30 A JF3 motoreffekt

### Hovedafbryder

For at City Ranger 2260 kan starte, skal hovedafbryderen under højre bagskærm, være på ON (lodret). (Billede 2+3)

### Batteri

Ved isætning eller udskiftning af batteriet skal man sørge for at batteriklemmerne tilsluttes korrekt. Udvis forsigtighed for at undgå kortslutning mellem batteriklemmerne. Sørg for at sætte batteriet rigtigt i, og monter beskyttelseshætterne.



#### Advarsel

Sæt altid hovedafbryderen til Off, når du udfører service på maskinen.



60 A JF15 generator - 60 A JF1 strømforsyning, sikringsboks  
20 A JF2 nødledning - 30 A JF3 motoreffekt



Hovedafbryder - ON



Hovedafbryder - OFF

# General information

## 1.12 Bugsering

### Bugsering

Hvis City Ranger 2260 skal bugseres, skal slæbewiren fastgøres til slæbekrogen på venstre side af maskinen. (Billede 1)

### Bugseringsventil

Bugseringsventilen under bagenden af maskinen er til manuel flytning af maskinen. (Billede 2)

Ved bugsering:

Sluk motoren.

Drej ventilen, indtil håndtag står vandret (åben position).

Bugser maskinen.

Når du er færdig med at bugser maskinen, drejes ventilen tilbage til lodret position.

Bugseringsventilen skal være lukket. Ellers vil maskinen ikke køre.



Bugseringskrog



Bugseringsventil



#### Advarsel

Start ikke maskinen før bugseringsventilen er lukket.



#### Advarsel

Ved bugsering, er der ingen servostyring.



#### Advarsel

Bugsér altid maskinen ved lav hastighed.

## 1.13 Redskabsramme for – A-ramme

Låsehåndtaget på A-rammen skal være i oplåst position, når der ikke er et redskab på. Dette beskytter hydraulikkoblingerne mod snavs. (Billede 1)

### Montering og afmontering af redskaber

Sluk altid maskinen, før et redskab monteres/afmonteres.

Redskabsskift må ikke foretages, mens motoren kører. Forkert brug ødelægger koblingerne og dækkes ikke af garantien.

Koblingerne og området omkring koblingerne skal holdes rent, så der ikke ophobes snavs. (Se afsnit 3.1).

Tilkobling af redskab: se brugsanvisning for redskab.

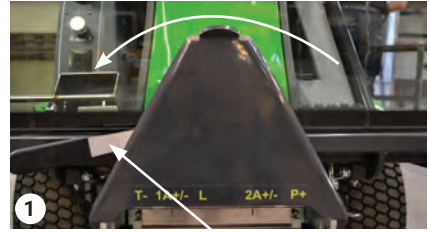

A-ramme låsehåndtag



B-ramme låsehåndtag



A-kobling

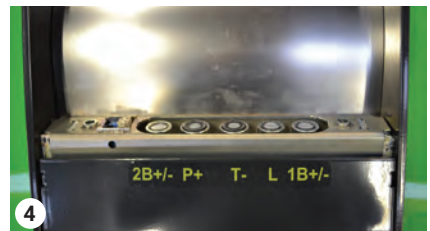

B-kobling



C-kobling

## 1.14 Redskabsramme bag – B-ramme

Låsehåndtaget på B-rammen skal være i oplåst position, når der ikke er et redskab på. (Billede 2)

### Montering og afmontering af redskaber

Sluk altid maskinen, før et redskab monteres/afmonteres.

Redskabsskift må ikke foretages, mens motoren kører. Forkert brug ødelægger koblingerne og dækkes ikke af garantien.

Koblingerne og området omkring koblingerne skal holdes rent, så der ikke ophobes snavs (se afsnit 3.1).

Tilkobling af redskab: se brugsanvisning for redskab.

# General information

## 1.15 Førersæde – Mekanisk eller luftaffjedret

Tilpas førersædet efter føreren.

### Mekanisk

Højde: Regulering med drejhåndtaget 1.  
Mod uret: Højere.  
Med uret: Lavere.

Vægt: Regulering med drejhåndtaget 2.  
Mod uret: Blødere affjedring.  
Med uret: Hårdere affjedring.

Frem/tilbage: Regulering med drejhåndtaget 3.  
(Billede 1)

### Pneumatisk

Højere: Justér ved gradvist at trykke på håndtag 1  
Affjedringen bliver samtidig hårdere.

Lavere: Justér ved gradvist at slippe håndtag 1  
Affjedringen bliver samtidig blødere.

Frem/tilbage: Regulering med drejhåndtaget 2.  
(Billede 2)

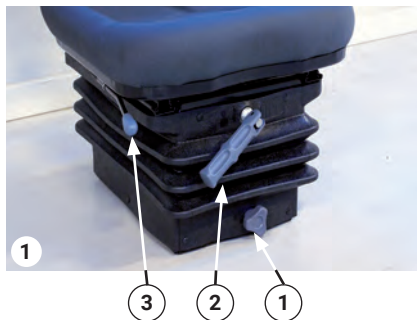

## 1.16 Kabinevarme

For at få varme i førerhuset, skal grebet der sidder neden for sædet drejes, så grebet står langs med sædet. (Billede 1)

Ligeledes skal kabineblæseren aktiveres.

## 1.17 Kabineventilation

For at få frisk luft i førerhuset, kan luftspjældet bag sædet åbnes. Anvend greb på venstre side af sædet. Skub grebet væk fra sædet for at åbne luftspjældet. (Billede 2)

## 1.18 Aircondition

Aircondition kan bruges, hvis det bliver for varmt i kabinen og kan ligeledes med fordel bruges hvis ruderne dugger kraftigt i vådt og fugtigt vejr.

Dette gælder også om vinteren.

For at aktivere Aircondition kræves det, at kabineblæseren kører på trin 1 eller 2.

For optimal drift af Aircondition anlægget anbefales det at anlægget efterses 1 gang årligt.

### OBS

Drænrøret til kondensat skal kontrolleres/rengøres ved hvert serviceeftersyn eller mindst en gang om året. I modsat fald øges risikoen for korrosion og bakterieophobning i systemet, og dette kan forårsage ubehag/sygdom for føreren. Kabinefilteret skal kontrolleres/rengøres en gang om året. Eller ifølge service tabel



Regulering af varme



Recirkuleringshåndtag

# Generel information

## 1.19 Åbning og afmontering af sideskærme

### Åbning af sideskærme

1. Sæt frigivelsesnøglen ind i åbningen. Udsæt sideskærmen og nøglen for et let tryk samtidigt. Frigivelsesnøglen findes i nøgleringen med tændingsnøgle. (Billede 1+2)

2. Åbn skærmen.

### Afmontering af sideskærm

Sideskærmen løftes af ved at trække let op i og fjerne skærmene.

Maskinen er nemmere at servicere, når sideskærmen er fjernet. (Billede 3)

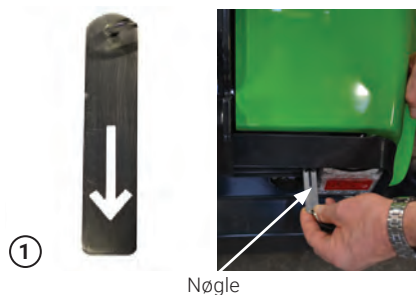



## 1.20 Åbning af ladramme

I forbindelse med generel servicering, kan ladrammen åbnes.

1. Træk bagud i udløserhåndtaget. (Billede 1)
2. Træk bagud i ladrammen til den ikke kan komme længere.



### Advarsel

Vær forsigtig, hvis motoren startes, mens ladrammen er åben. Den åbne ladramme spærrer for udstødningen, der derved vil opvarme ladkonsollen. Hvis motoren kører i lang tid, kan det føre til, at kablerne smelter. (Billede 2)



Udløserhåndtag

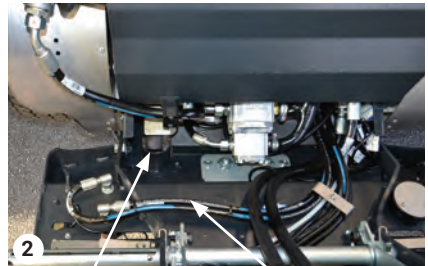

Udstødning

Kabelføring

# Generel information

## 1.21 Afmontering af førerhus/ styrtbøjle

1. Afmonter dørene på førerhuset, for at mindske vægten der skal løftes (kun førerhus).

2. Fjern gitter til luftindsugning bagpå forskærmene.

3. Adskil de 3 stik der sidder på ledningerne op til førerhuset/styrtbøjlen. (Billede 1)

4. Skru de 4 bolte bag ved førersædet ud (2 i hver side), fjern samtidig sikkerhedssele og lås. (Billede 2)

5. Løsn de 2 bolte under bundpladen i forenden af maskinen. (Billede 3)

6. Vip førerhuset/styrtbøjlen fremad, så forsejlingstapen kan fjernes. (Billede 4)



3 stik bag gitter



Fjern bolte, 2 i hver side



Bolte under bundpladen

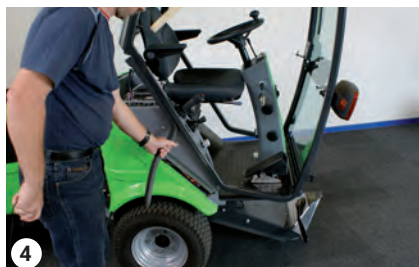

Fjern forsejlingstapen

## 1.21 Afmontering af førerhus/ styrerbøjle - fortsat

7. Fjern det ekspanderende bånd.
8. Træk ledningerne op. (Billede 1)
9. Vip førerhuset/styrerbøjlen tilbage på plads.
10. Fjern de 2 bolte under bundpladen i forenden af maskinen. (Billede 2)
11. Løft førerhuset/styrerbøjlen af (min. 2 personer). (Billede 3)



Træk ledninger op



Bolte under bundpladen



Løft førerhus/styrerbøjle

# Generel information

## 1.22 Montering af førerhus/ styrtbøjle

1. Monter førerhus/styrtbøjle ved at løfte dette ind over rat og sæde.

Døre kan med fordel afmonteres inden førerhus løftes, for at mindske vægten. (Billede 1)

2. Sæt de 2 bolte under bundpladen i, og sæt møtrik på, (men spænd ikke fast). (Billede 2)

3. Vip førerhuset/styrtbøjlen frem, klods det op, så det ekspanderende bånd kan sættes på. (Billede 3)

4. Sæt det nye ekspanderende bånd fast. Sørg for at de fire møtrikker bag førersædet kan sættes i hullerne. Fjern om nødvendigt lidt af det ekspanderende bånd i bredden, så det passer til hullerne.

5. Placer afstandsstykkerne. (Billede 4)



Løft førerhus/styrtbøjler



Bolte under bundpladen



Klods op, fastgør bånd



Placer afstandsstykkerne

## 1.22 Montering af førerhus/ styrtbøjle - fortsat

6. Træk ledningen ned på plads. (Billede 1)
7. Vip førerhuset/styrtbøjlen tilbage på plads.
8. Skru de 4 bolte bag førersædet i igen og spænd dem. På grund af tolerancer kan det være nødvendigt at styre hullerne til over for hinanden, (husk sele og lås). (Billede 2)
9. Saml de 3 stik på ledningerne. (Billede 3)
10. Monter filter og gitter.
11. Sæt de 2 gummilister fast imellem bundplade og førerhusramme, (kun førerhus). (Billede 4)
12. Sæt dørene på førerhuset, (kun førerhus).
13. Hvis en styrtbøjle er monteret, skal man huske at fastgøre dens øverste ramme. (Billede 5)



Isæt ledninger



Monter bolte



3 stik bag gitter



Gummilister



Styrtbøjle

# Generel information

## 1.23 Anhænger

Når City Ranger 2260 er udstyret med den godkendte kobling "klasse A50-X, godkendelsesnummer E2-55R-0112208", kan følgende anhængere tilkobles:

Anhængere uden bremse	maks. 750 kg
Anhængere med påløbsbremser	maks. 1.610 kg
Lodret belastning på anhænger kobling	maks. 100 kg

(Billede 2)



### Bemærk

Der er intet bremseassistentsystem (bremserørforbindelse) til påhængskøretøjet på City Ranger 2260. Undlad at koble anhængere med bremseassistentsystem til City Ranger 2260.

### Tilkobling af anhængere

Tilkobling: Kobl påhængskøretøjet på anhængertrækket, og kontroller, at tilkoblingslåsen er aktiveret. Træk påhængskøretøjets støttehjul op.



### BEMÆRK

Hvis anhængerens er forsynet med påløbsbremser, skal anhængerens sikkerhedswire fastgøres på anhængertrækket.

Lys: Sæt kabelstikket fra anhængerens i kontakten på City Ranger 2260 for at tilslutte anhængerens lys. Kontroller, at det virker.

Hydraulik: Hvis anhængerens har hydraulisk tipfunktion, skal hydraulikslangen tilsluttes snapkoblingen bagpå. (Billede 1)



### Advarsel

Kontroller, at der ikke står personer mellem maskinen og påhængskøretøjet eller i nærheden af arbejdsområdet.



Hydrauliktilkobling    Anhængertræk    Lysstik



Serialnummer



Typeskiltets placering

# Brugsanvisning

**Honest  
Machines**

# Brugsanvisning

## 2.1 Daglig kontrol før start

### Åbn venstre bagskærm

1. Sæt frigivelsesnøglen ind i åbningen. Udsæt sideskærmen og nøglen for et let tryk samtidigt. (Billede 1)

2. Åbn skærmen maksimalt, eller afmonter skærmen.

### Det er vigtigt, at følgende kontrolleres

#### Motorolie

Målepinden trækkes ud. (Billede 2)

Oliestanden skal være mellem min. og max. på målepinden. (Billede 3)

#### Hydraulikolie

Når der sættes tænding på maskinen må kontrollampen til hydraulikolien ikke lyse, se punkt 9 side 14. Lyser den er hydraulikolieniveauet for lavt og der skal efterfyldes. Hydraulikolieniveauet kan også kontrolleres visuelt på hydrauliktankens skueglas (billede 4). Skal være synlig i skueglaset. (Billede 4)

Efterfyldning - se under vedligeholdelse 3.4.

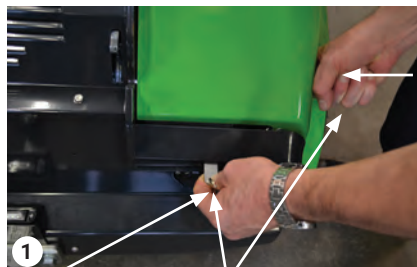

Nøgle

Let tryk på nøgle og sideskærm

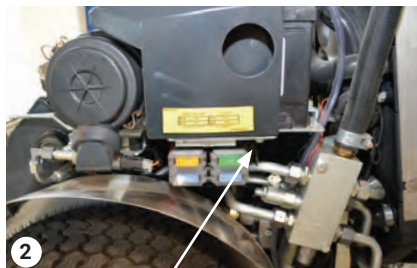

Motorolie - målepind

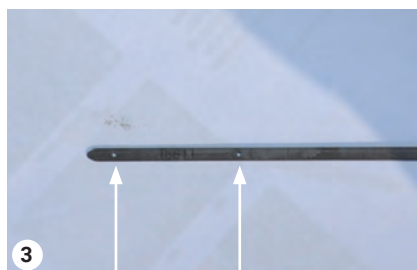

Min.

Max.

Motorolie



Hydraulikolie - skueglas



## 2.1 Daglig kontrol før start - fortsat

### Benzin

Tankindhold 45 liter. (Billede 1)

Lampen for benzinniveau (se afsnit 1.6) tændes, når der kun er 8-10 liter benzin tilbage i tanken.

(Billede 2)

Lampen for benzinniveau er kun aktiv, når maskinen er tændt.

### Check kølevæsken

Kontrollér kølevæskestand ved skueglasset.

(Billede 3)



### Advarsel

Fjern aldrig kølerdækslet, når motoren er varm.



Påfyldning af benzin

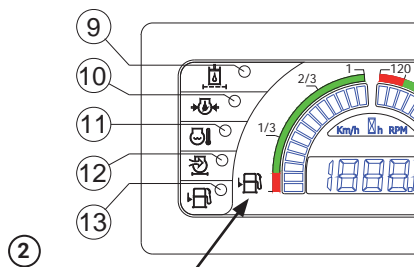

Benzinniveau



Ekspansionsbeholder - Check kølevæske

# Brugsanvisning

## 2.2 Start, kørsel og stop

### Regler ved kørsel

• Alle, der bruger City Ranger 2260, skal være uddannet i brugen og håndteringen af maskinen.

• Kør ikke på skråninger med en hældning på over 12°.

Vores erfaringer viser imidlertid, at maskinen kan klare større stigninger afhængig af forholdene, maks. 21° i maks. 10 minutter.

(Se afsnit 1.1. Sikkerhed, side 7)

• Kør altid forsigtigt.

• Glem ikke, at City Ranger 2260 er en forholdsvis høj og smal maskine. Chaufføren skal derfor dreje ved lav hastighed.

• Lad ikke motoren køre i indelukkede områder, da det medfører risiko for kulilteforgiftning.

• Bremselængden øges, når vejen er våd og/eller der er last på maskinen.

• Vær opmærksom på styrefølsomheden og styrereaktionen.

• Tag altid sikkerhedsselen på.

• Kør aldrig med åben dør.

• Stands maskinen et sikkert sted, hvis en indikator lyser eller blinker under kørsel. Konsulter derefter denne brugsanvisning. (Se afsnit 1.6)

• Overhold altid de gældende lokale færdselsregler.

### Før maskinen startes, skal følgende betingelser være opfyldt

1. Kontakterne PTO front og PTO bag, skal stå i inaktiv position (midterstilling på kontakterne). (Billede 1)

2. Bugseringsventilen skal være lukket. (Billede 2)

3. Føreren skal sidde i førersædet.

4. Bremspedalen skal være trådt i bund (afsnit 1.9), eller håndbremsen skal være aktiv (afsnit 1.6).



PTO foran - PTO bag



Bugseringsventil i lukket position

## 2.2 Start, kørsel og stop - fortsat

5. Drej tændingsnøglen (med uret), indtil City Ranger 2260 starter.

**Bemærk: Hvis City Ranger 2260 startes, uden at gashåndtaget er i tomgangsposition, er det ikke muligt at øge omdrejningstallet, før håndtaget har været i tomgangsposition. Advarselampe for motor lyser.**

6. Udløs bremsepedalen/håndbremsen.

7. Kørepedalen kan nu aktiveres.

Vippes pedalen:

Fremad: Tryk pedalen ned:  
Maskinen kører fremad.  
(Billede 1)

Stop: Neutral stilling.

Bakgear: Pres pedalen mod venstre  
og tryk pedalen ned:  
Maskinen bakker.  
(Billede 2)



Fremad

Bagud

Kørepedal

Hastighedsreguleringen er trinløs. Se afsnit 1.9.

### Fremdriftssystemet i City Ranger 2260:

- Der må forventes ændringer i køreegenskaberne på City Ranger 2260 i løbet af de første 25-50 timer af maskinens levetid.
- City Ranger 2260 er udviklet med styret hastighedsnedsættelse, hvilket gør, at maskinen fungerer anderledes end tidligere modeller.
- City Ranger 2260 har hydrostatisk fremdrift og reagerer anderledes, når olien/maskinen er kold. City Ranger 2260 er optimeret til at arbejde ved driftstemperatur.
- Kørepedalen kan anvendes som bremsefunktion. Slippes kørepedalen hurtigt tænder maskines bremselys.
- Standselængden varierer, når City Ranger 2260 er kold.
- I visse kørselssituationer kan man høre en svag summen fra kørepedalen, hvilket er helt normalt.



#### Advarsel

Af hensyn til hydrauliksystemet er det vigtigt at maskinen bliver driftvarm, INDEN motoren belastes maksimalt.



#### Advarsel

City Ranger 2260 er knækstyret, og styringen virker meget direkte. Drej forsigtigt på rattet.

# Brugsanvisning

## 2.2 Start, kørsel og stop - fortsat

### Standsnings af City Ranger 2260

1. Kontakterne (PTO front) og (PTO bag) skal stå i inaktiv position.

2. Træk gashåndtaget tilbage så motoren går i tomgang.

3. Træd bremsepedalen (Billede 1) ned, løft op i parkeringslåsen (Billede 2) og slip bremsepedalen, (Se afsnit 1.6).

4. Stop City Ranger 2260 ved at dreje nøglen tilbage til udgangsposition.

### Kørsel med frontmonterede redskaber

Inden kørsel med City Ranger 2260, skal påsatte redskaber først løftes fra jorden.

Redskabet løftes ved at trække joystick bagover indtil redskabet er løftet helt op. (Billede 3)

Ved længere transport skal transportlåsen aktiveres (Se afsnit 1.6).

### Montering af redskaber for og bag

Der henvises til brugsanvisning for de enkelte redskaber.

### Montering og afmontering af redskaber

Sluk altid maskinen, før et redskab monteres/afmonteres.

Redskabsskift må ikke foretages, mens motoren kører. Forkert brug ødelægger koblingerne og dækkes ikke af garantien.

Koblingerne og området omkring koblingerne skal holdes rent, så der ikke ophobes snavs. (Se afsnit 3.1)



Bremsepedal

Kørepedal



Transportlås

Parkeringslås

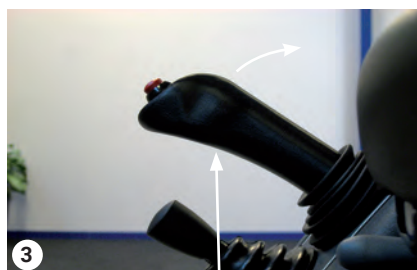

Joystick

## 2.3 Transport af City Ranger 2260

Kryds remmene, og fastgør dem i maskinens fastsurringsringe ved transport af maskinen. (Billede 1+2+3+4)



Forankring ved forenden



Stropper ved forenden



Forankring ved bagenden



Stropper ved bagenden

# Service og vedligeholdelse

**Honest  
Machines**

## 3.1 Daglig vedligeholdelse



### Advarsel

Inden vedligeholdelse startes, skal motoren slukkes, nøglen skal fjernes og hovedafbryderen skal sættes i slukket position.

Den daglige vedligeholdelse af City Ranger 2260 er enkel og let, men vigtig. 3 ting skal udføres: Rensning af vandkøler, oliekoeler og luftfilteret samt evt. kondenser hvis maskinen er med aircondition, (Se afsnit 3.3).

### Rengøring af A-ramme

Hold A-ramme ren for skidt. (Billede 1)

### Rengøring af hydraulikkoblinger

A-ramme. (Billede 2)

1. Drej låsehåndtag på A-rammen (som ved tilkobling af redskaber) - lynkoblingerne bliver nu synlige.
2. Rengør lynkoblingerne med en blød klud.
3. Drej håndtaget retur.

### B-ramme

1. Tryk fjederpladen, der beskytter lynkoblingerne, ned.
2. Rengør lynkoblingerne med en blød klud. (Billede 3)

### Rensning af vand-/oliekøleren – evt. kondenser

1. Åbn sideskærme / afmonter om nødvendigt sideskærme.

Se afsnit 1.17.

2. Rens kølerribberne i vand-/oliekøleren og evt. kondenser med trykluft. (Billede 4)
3. Kølerribberne kan vaskes med rent vand.

### OBS! Kondensatoren kan trækkes ud og renses



### Advarsel

Brug ikke hårde instrumenter eller højtryksrensere til rensning af kølerlegemet, idet de kan beskadige kølerribberne.



Overside A-ramme



Rengør lynkoblinger – A-ramme



Rengør lynkoblinger – B-ramme



Rens kølere med trykluft

# Service og vedligeholdelse

## 3.1 Daglig vedligeholdelse - fortsat

### Luftfilterhus og luftfilterelement

1. Fjern elementet. Blæs det rent med trykluft.
2. Rens luftfilterhuset med ren klud. (Billede 1)



#### Advarsel

Stop altid motoren ved vask af maskinen.



Luftfilterhus/luftfilterelement

### Det er vigtigt, at følgende kontrolleres

#### Motorolie

Målepinden trækkes ud. (Billede 2)  
Oliestanden skal være mellem min. og max. på målepinden. (Billede 3)

#### Hydraulikolie

Når der sættes tænding på maskinen må kontrollampen til hydraulikolien ikke lyse, se punkt 9 side 14. Lyser den er hydraulikolie niveauet for lavt og der skal efterfyldes. Hydraulikolieniveauet kan også kontrolleres visuelt på hydrauliktankens skueglas (billede 4). Skal være synlig i skueglasset. (Billede 4)

Efterfyldning - se under vedligeholdelse 3.4.

#### Hydraulisk olie, se afsnit 3.4

#### Motorolie, se afsnit 3.5

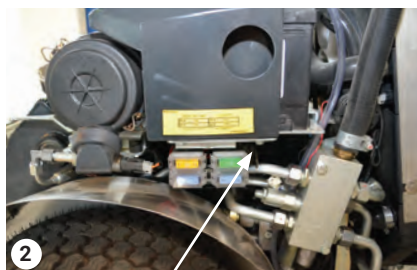

Motorolie - målepind

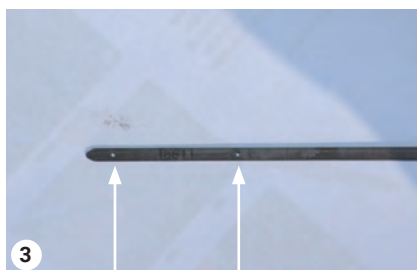

Min. Max.

Motorolie



Hydraulikolie - skueglas



## 3.2 Smøring

Kabler og bevægelige dele.

Smør med få dråber olie for hver ca. 15 timer.

Overhold smørintervallerne. Smøremiddel: højtydende smørefedt K2C30 DIN 51825.

### Smøreniplernes placering:

#### Smøring af led

1. Rens leddet for snavs og gammelt smørefedt.
2. Pump forsigtigt tilstrækkeligt med smørefedt ind i leddet.
3. Fjern overskydende smørefedt.
4. Notér datoen og klokkeslættet for fremtidig reference.

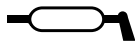

Alle smørepunkter på maskinen er markeret med dette skilt:

### Anbefaling

En smørepistol bør opbevares i umiddelbar nærhed af maskinen, så man undgår at springe smøring over.

Smørepunkt	Beskrivelse	Adgang
1 - 5	Ratcylinder	Fra neden
2 - 4	Ratcylinder	Fra højre/venstre side
3	Knækled	Beskyttelsesdækslet fjernes fra neden
6 - 7	A-rammens cylinder	Fra neden

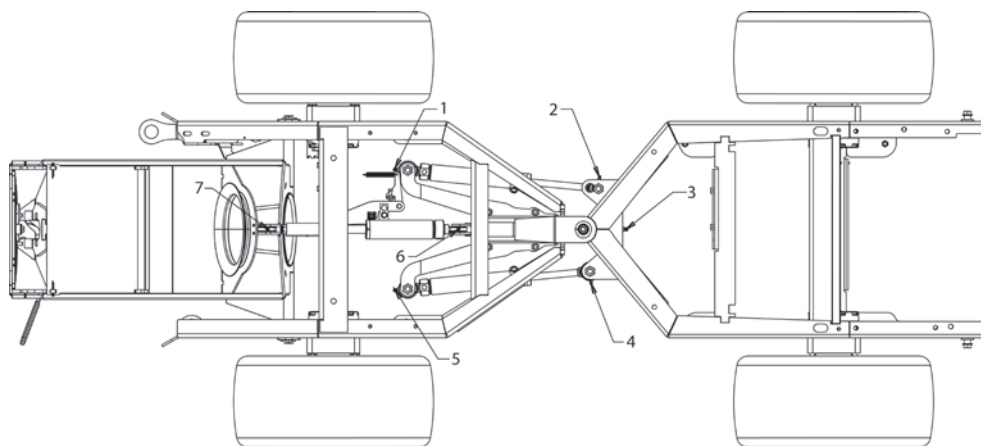

# Service og vedligeholdelse

## 3.3 Service- og vedligeholdelsesdiagram til City Ranger 2260

X smøring

◆ Rengør

● Udskift

○ Kontroller

Drift	Serviceskema							
	Dagligt	Første 50 timer	For hver 200 timer	For hver 600 timer	For hver 1000 timer	Hvert år	Hvert 2.år	Se afsnit
<b>Maskine</b>								
Udvendig inspektion	○							
Dæktryk (1)	○	○	○			○		
Hjulbolte (2)		○	○			○		
Kabinefilter (3)				●		●		
Batteri			○			○	●	
Bremser		○	○/X			○/X		
A-ramme tilslutninger (4)	◆		◆			◆		
B-ramme tilslutninger (4)	◆		◆			◆		
Lygter	○	○	○			○		
<b>Motor</b>								
Luftfilter, hoved (3)	◆	○	◆		●	●		
Motorolie	○	●	●			●		
Motoroliefilter		●	●			●		
Brændstoffilter	○	○	●			●		
Bælte, generator		○	○		●	●		
Kølervæske	○	○	○			○	●	
Kølevæskeslanger og ringe		○	○			○		
Vandradiator (3)	◆	○	◆			◆		
Vandradiatorens trykdæksel			○			○		
Motorventilator, frihøjde			○			○		
Motorblok			○			○		
Tændrør			○/◆		●			
Luftindtagrør/spændebånd			○			○		
Udluftningsrør			○			○		
Brændstofrør/klemmer			○			○		
Håndgas, maks. omdr./min		○	○			○		
Ventilrengøring					○			

## 3.3 Service- og vedligeholdelsesdiagram til City Ranger 2260 - fortsat

X smøring    ♦ Rengør    ● Udskift    ○ Kontroller

Drift	Serviceskema							
	Dagligt	Første 50 timer	For hver 200 timer	For hver 600 timer	For hver 1000 timer	Hvert år	Hvert 2.år	Se afsnit
<b>Hydraulisk</b>								
Hydraulikolie	○	○	○	●		●		
Hydraulikoliefilter		●		●		●		
Hydraulikoliekøler (3)	♦	○	♦			♦		
PTO trykafslætningsventil			○					
Hydraulikslanger		○	○			○		
<b>Klimaanlæg</b>								
AC-slanger		○	○			○		
Fordamper			♦			♦		
Fordamperens afløbsslange			♦			♦		
Kondensator (3)			♦			♦		
Bælte, A/C		○	○		●	●		
Filtørtørrer, A/C						●		
<b>Smøring</b>								
Venstre styrecylinder		X	X			X		
Højre styrecylinder		X	X			X		
A-rammens løftecylinder		X	X			X		
A-rammens lås/kabel		X	X			X		
Kabel til parkeringsbremse		X	X			X		

(1) Se vejledning for korrekt tryk.

(2) Tilspændingsmoment.

(3) Ofte service kan være nødvendig, hvis maskinen opererer i meget varme eller støvede omgivelser.

(4) Rengør alle koblinger med en ren klud, før der vedhæftes redskaber.

# Service og vedligeholdelse

## 3.4 Hydrauliksystem

### Hydraulikolie

Hydraulikolie skal kontrolleres, mens olien er kold. Olien skal være synlig i skueglasset. Hvis olien ikke er synlig, skal der efterfyldes. (Billede 1)



### Advarsel

Inden påfyldningsdækslet afmonteres, skal området omkring udluftnings- og påfyldningshalsen rengøres for at forhindre at snavs trænger ind i det hydrostatiske system og forårsager skader.

### Efterfyldning af hydraulikolie

#### 1. Parker City Ranger 2260 på et plant underlag.

2. Stands motoren.

3. Skru påfyldningshætten af og fyld med Texaco HDZ 68 olie eller lignende. Hydraulikolien skal overholde NAS og ISO-standarderne, som f.eks. Texaco HDZ 68.

4. Skru påfyldningshætten på.

5. Kontrollér, at olien fylder  $\frac{1}{2}$  af skueglasset, når olien er kold (maksimum).

### Tankfilter/Hydraulikoliefilter

City Ranger 2260 er monteret med et combi filter. Filteret skiftes og huset renses ved service. (Billede 2)

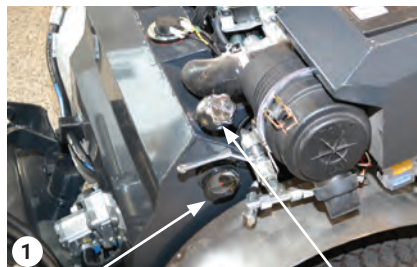

Skueglas Påfyldningsdæksel  
Hydraulikolie



Hydraulikfilter

## 3.5 Vedligeholdelse af motor



### Advarsel

Stop altid motoren før kontrol af oliestand, og når der skiftes olie og oliefilter.

### Kontrol af motorolie

1. Parker City Ranger 2260 på et plant underlag.
2. Check oliestanden på motoren før den startes. (Billede 1)
3. Tag oliepipinden ud, tør den af i måleområdet (billede 4), og sæt den tilbage på plads igen.
4. Træk oliepipinden ud igen, og aflæs, om der er olie nok på motoren.
5. Oliestanden skal være mellem min. og max. på målepipinden. (Billede 4)
6. Efterfyld olie, hvis oliestanden er under min.
7. Sørg altid for korrekt olieniveau.

### Påfyldning af motorolie

1. Fjern påfyldningsdækslet på motoren. (Billede 2)
2. Fyld olie på motoren indtil olien står op til oliepipindens øverste streg.
3. Vent ca. 5 minutter efter påfyldningen.
4. Tjek derefter igen oliestanden. Der kan gå lidt tid, før olien når ned i bundkarret.

### Motorolieskift

Olie skiftes efter de første 50 timers brug. Det gøres lettest, mens motoren er varm. Motoren er placeret i en 9 graders vinkel, og bundproppen placeres i den "høje" ende af motoren. For at lade al olie løbe ud skal CR2260 løftes til en vinkel på 9 grader. Alternativt kan olien suges ud af oliebeholderen.

1. Fjern bundproppen fra bundkarret, og den gamle olie løber ud. (Billede 3)
2. Husk at sætte pakningen til drænprop tilbage på plads og udskifte eller sætte drænproppen tilbage på plads.
3. Påfyld ny motorolie op til oliepipindens øverste streg. Ca. 3,4 liter hvis oliefilteret er skiftet, ellers ca. 3,1 liter olie.

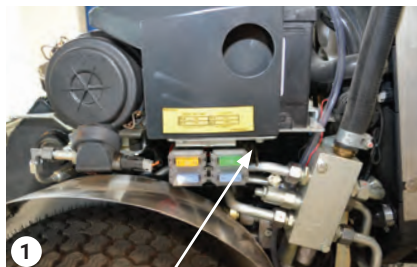

Check oliestand



Dæksel til motorolie

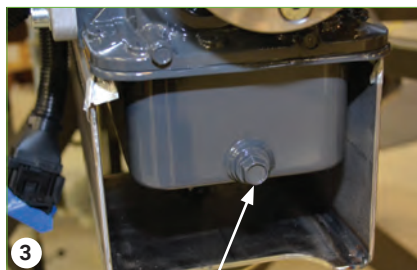

Bundskruer afmonteres

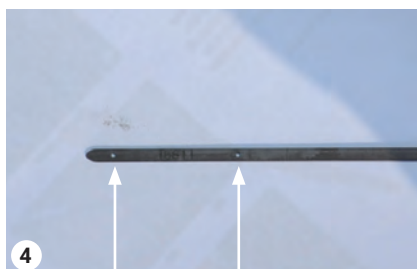

Min.

Max.

# Service og vedligeholdelse

## 3.5 Vedligeholdelse af motor - fortsat

### Anbefalinger vedrørende olie

Vi anbefaler at bruge Kubota godkendte olier for den bedste ydelse. Andre højkvalitetsolier kan bruges, hvis de har API, SL eller højere

En motorolie skal have egenskaber som er i overensstemmelse med API-klassificering, SL eller højere.

Skift motorolietype i henhold til omgivelsestemperaturen.

Over 25 °C (77 °F): SAE30 eller SAE10W-30

SAE15W-40

0 °C til 25 °C (32 °F til 77 °F): SAE20 eller

SAE10W-30

0 °C til -20 °C (32 °F til -4 °F): SAE10W eller

SAE10W-30

Hvis der bruges olie af et andet mærke end det foregående, skal al den forrige olie tømmes, før den nye motorolie tilføjes.

For mere information: se Kubota-manualen.

### OBS

Den anvendte smøreolies viskositet skal svare til temperaturområdet for omgivelserne, hvor maskinen anvendes. (Billede 1)

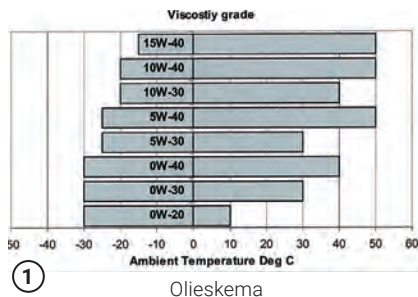

## 3.6 Brændstof



### Advarsel

Stop altid motoren før påfyldning af brændstof. Undgå åben ild og antændelseskilder. Brændstof er meget brandfarligt.

### Brændstof

Brug KUN benzin, der opfylder følgende krav:  
Blyfri almindelig benzin min. 87 oktan.  
E10 (10 % ethanol føjes til benzin).

### Bemærk!

Lavt oktantal påvirker motorens ydelse

### Brændstoftank

Brændstoftanken er en integreret del af førerhuset omkring sæde og joystickkonsol.



### Advarsel

Skru aldrig beslag eller andre genstande fast på brændstoftanken.



### Advarsel

Stop motoren inden brændstofslinger kontrolleres eller udskiftes. Beskadigede brændstofslinger kan forårsage brand.

### Kontrol af brændstofslinger ved hvert eftersyn

1. Kontrollér løse spændebånd - kom lidt olie på skruen og efterspænd.
2. Hvis slanger og spændebånd ser slidte ud, udskiftes de straks.
3. Udluft brændstofsyste­met efter udskiftning af slanger.



Benzintankens dæksel



Brændstoffilter

# Service og vedligeholdelse

## 3.7 Køler



### **Advarsel** **Fjernelse af kølerdæksel**

Fjern aldrig kølerdækslet, mens motoren er varm, da det varme kølevand kan sprøjte op og give alvorlige forbrændinger. Vent derfor mindst 10 minutter, efter at motoren er stoppet, før kølerdækslet fjernes.

### **Check kølervæsken dagligt**

1. Åbn skærmen på højre side.

2. Kontrollér kølevæskens niveau gennem skueglaset i ekspansionsbeholderen. (Billede 2)



**Advarsel**  
Stop altid motoren, før der påfyldes kølervæske.

### **Påfyldning af kølervæske**

1. Fjern kølerdækslet og fyld væske på køleren og ekspansionsbeholderen, indtil væskens niveau er ca.  $\frac{3}{4}$  i ekspansionsbeholderen. Maks. kapacitet ca. 4,2 liter

2. Kølervæsken skal være 50 % rent vand og 50 % polyethylenglykol eller som foreskrevet af leverandøren.

3. Sæt forsigtigt kølerdækslet tilbage på plads.

4. Start City Ranger 2260, og lad den køre, indtil motoren er tilstrækkeligt varm.

5. Stop motoren, og efterfyld yderligere kølervæske. (Billede 1)

### **Bemærk ved påfyldning af kølervæske**

1. Efter reparation eller

2. Efter ekspansionsbeholderen har været tom, kontrolleres udluftningsventilen på vandpumpen for at sikre, at der ikke er luft i kølersystemet.

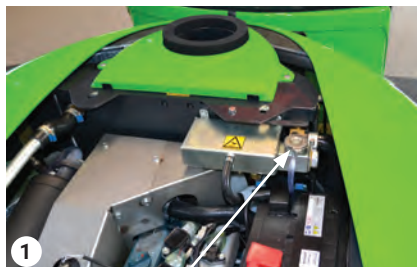

Dæksel til kølervæske på ekspansionsbeholderen



Skueglas



## 3.7 Køler - fortsat

### Forholdsregler mod overophedning

Hvis advarselslampe lyser, skal der straks slukkes for alle redskaber og motoren sættes til at køre med ½ gas. Indsugningsgitre i bagskærmene rengøres og årsagen til overophedningen søges fundet. Senest efter 30 sek. skal motortemperaturen være faldet til normalniveau. Motoren har et selvbeskyttende system, så hvis motoren overophedes, beskyttes motoren. Er der tvivl om årsagen kontaktes nærmeste forhandler.

### Rensning af vandkøleren

Beskrevet i afsnit 3.1.

## 3.8 Luftfilter

### Rensning af luftfilter

1. Åbn vakuumentilen hver dag for at fjerne større partikler af støv og snavs, når City Ranger 2260 anvendes, hvor der er meget snavs eller støv.
2. Åbn luftfilterhuset.
3. Fjern filterelementet.
4. Rens luftfilterhuset med en ren klud.
5. Blæs elementet forsigtigt rent med trykluft indefra.
6. Sæt filterelementet tilbage på plads og luk filterhuset. (Billede 1)

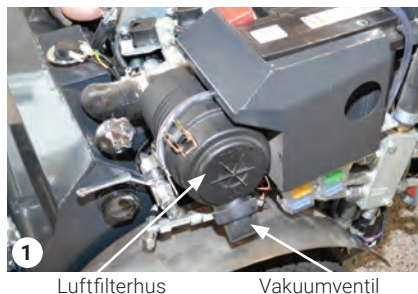

Luftfilterhus

Vakuumentil



Påfyldningsdæksel til forrudevasker

## 3.9 Sprinklervæske til forrudevasker

Om vinteren skal det kontrolleres at sprinklervæsken er beskyttet mod frost.

1. Beholderen til sprinklervæske er placeret i førerhuset lige bag førersædet.
2. Træk sædet frem for at få adgang til sprinklerbeholderen.
3. Sprinklervæske påfyldes ved at fjerne dækslet fra beholderen, påfylde sprinklervæske og sætte dækslet tilbage på beholderen. (Billede 2)

# Service og vedligeholdelse

## 3.10 Batteri



### Advarsel

Træf altid følgende forholdsregler ved fjernelse af batteriet:

1. Maskinens hovedafbryder skal være slukket. (Billede 2)

2. Fjern altid kablet fra batteriets poler først.

3. Pas på, at de to batteripoler ikke berøres samtidig med metalværktøj, og at + polen ikke kommer i kontakt med maskinen (den kortslutning, der vil opstå herved, vil fremkalde gnister).

4. Undgå gnister, åben ild og lad være med at ryge. Undlad at ryge.

5. Når batteriet sættes i igen, skal + kablet altid forbindes først og derefter - kablet. Sæt beskyttelsesdækslet på.



### Advarsel

Såvel de eksplosive gasser som svovlsyren kan forårsage blindhed eller alvorlige forbrændinger.

### Opladning

Opladerens + terminal forbindes med batteriets + pol, og - terminalen med batteriets - pol.

### Væskenniveau

Batteriet er vedligeholdelsesfrit; kontrollér kun den grønne lampe på batteriet. (Billede 4)

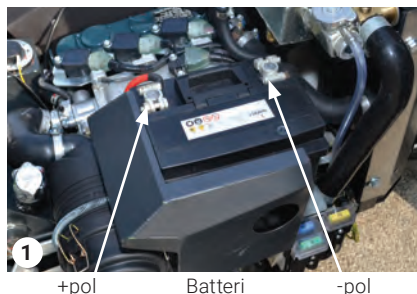

+pol      Batteri      -pol



Hovedafbryder - ON



Hovedafbryder - OFF



Grøn lampe  
Batteri

## 3.11 Generatorkilerrem

### Justering og tilspænding

En utilstrækkelig spændt kilerem kan medføre utilstrækkelig opladning af batteriet.

1. Kontrollér ved tryk med en finger midt på kileremmen, at denne giver efter ca. 7-9 mm (ved tryk af 10 kg).

2. Kontrollér også kileremmen for revner og brud.

### Regulering af tilspænding

Løsn de to bolte, der holder generatoren, og juster/stram dem, indtil kileremmen har den ønskede spænding. Husk at spænde møtrikker og bolte efter justering! (Billede 3)

## 3.12 Afmontering af hjul

Før et hjul afmonteres, skal motoren være standset og håndbremsen været trukket.

Løsn hjulmøtrikkerne, før hjulet løftes fra jorden.

Donkraftpunkt:

- for baghjulet. (Billede 1)
- for forhjulet. (Billede 2)

Når et hjul monteres, skal hjulmøtrikkerne spændes til 100 Nm, efter at maskinen igen er sænket ned på jorden.



### Advarsel

Efterspænd igen hjulboltene til 100 Nm efter 20 timers brug. Hjulboltene skal ikke smøres.



### Advarsel

Brug kun den dækstørrelse og det dæktryk, som er angivet i afsnit 1.4 på side 10.



### Advarsel

Dækkene må kun udskiftes af et autoriseret værksted.



Donkraftpunkt, baghjul



Donkraftpunkt, forhjul

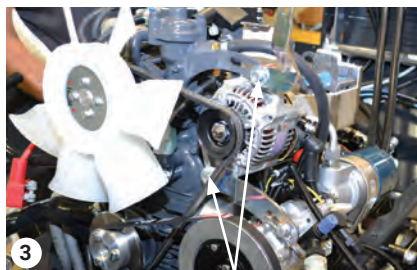

Løsn de to bolte  
Spænding af kileremmen

# Service og vedligeholdelse

## 3.13 Kabine filter

Frisk luft til førerhus passerer gennem et luftfilter. Luftfiltret sidder bag risten, som findes bagest i kabinen. (Billede 1)

Udskiftning af filtret.

1. Fjern risten. (Billede 1)

2. Fjern skumpladen.

3. Skru møtrikkerne af, og fjern stålpladen og gummipakningen. (Billede 2)

4. Fjern filterelementet. (Billede 3)

Monter det nye filter ved at udføre trinnene i omvendt rækkefølge:

- filterelement.
- gummipakning og stålplade.
- skumplade.
- rist.

(Billede 4)



Kabinefilter bag rist

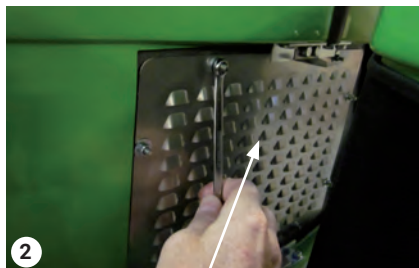

Stålplade og gummipakning

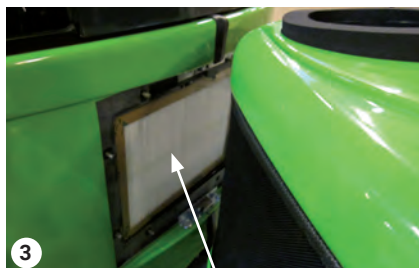

Filterelement

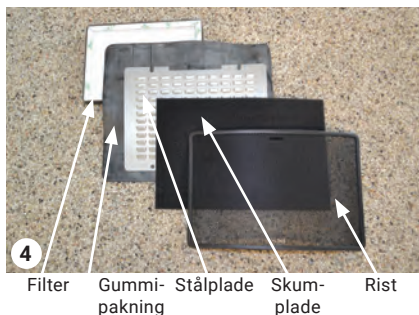

Filter Gummi- Stålplade Skum- Rist  
pakning plade plade

## 3.14 Ved fejl på maskinen



### Advarsel

Da City Ranger 2260 er forsynet med en hydrostatisk gearkasse må den højst slæbes nogle få meter, så den er væk fra trafikken.

Før der arbejdes på maskinen, skal motoren stoppes, tændingsnøglen tages ud, parkeringsbremsen trækkes og slukkes på hovedafbryderen. Det tilrådes desuden at fastkile hjulene.

Kontakt afdelingen for eftersalgsservice, og opgiv serienummeret på din City Ranger 2260. Det står på maskinens typeskilt. (Billede 1)

## 3.15 Opmagasinerings

Hvis maskinen skal opmagasineres i længere tid, skal du træffe følgende forholdsregler:

- Rengør maskinen.
- Tøm benzintanken.
- Indstil hovedafbryderen til OFF.
- Sørg altid for at opmagasinere maskinen i tørre omgivelser.
- Udfør almindelig vedligeholdelse, før maskinen opmagasineres.

### Efter opmagasinering

- Fyld ny benzin på tanken.
- Tænd for hovedafbryderen.
- Efterse maskinen for skader eller andre problemer.
- Kontroller og afprøv bremserne.
- Kontrollér dæktrykket.



1

Serienummer



2

Typeskiltets placering

# Bestemmelser

**Honest  
Machines**

## 4.1 Garanti

På City Ranger 2260 ydes en garanti på materialer og fabrikation på 24 måneder fra købsdatoen. Opstår der fejl eller defekter på maskinen inden for garantiperioden, vil Egholm udføre reparationen i henhold til nedenstående garantibetingelser og uden beregning for arbejdstid og materialeforbrug.

### Garantibetingelser

1. Egholm-garantien er kun gyldig, når den originale regning forsynet med modelbetegnelse, serienummer og købsdato fremlægges.
2. Regelmæssig kontrol, justering, service og tekniske ændringer er ikke omfattet af garantien.
3. Alle henvendelser angående garanti skal rettes til den forhandler, hvor maskinen er købt.
4. Denne garanti er ikke dækkende for defekter, der ikke kan føres tilbage til materiale eller fabrikationsfejl.
5. Denne garanti gælder for personer, som på legal vis har erhvervet maskinen indenfor garantiperioden.
6. Service skal udføres og dokumenteres i henhold til gældende anvisninger for, at Egholm kan imødekomme eventuelle krav indenfor garantiperioden.
7. Egholm forbeholder sig ret til at foretage forbedringer og designmæssige ændringer på maskinerne uden herved at forpligte sig til at modificere allerede leverede modeller i forhold hertil.

### Følgende områder er således ikke omfattet af garantien

- Slid, betjeningsfejl, ulykker, uagtsom omgang med maskinen, ændringer af maskinens konstruktion, anvendelse af andre reservedele og redskaber end originale Egholm dele.
- Maskiner med ulæseligt serienr.
- Skader opstået som følge af torden, vand, brand, krig, samfundsmæssige uroligheder, forkert eller manglende udført vedligeholdelse, følgeskader og øvrige årsager udenfor Egholms kontrol.

# Bestemmelser

## 4.2 Reklamation

Al henvendelse vedrørende maskinen bedes rettet til den distributør, hvor maskinen er købt. Dette gælder både almindeligt brug, service, vedligeholdelse og reservedele, samt eventuelle reklamationer.

Vi håber, at du får stor glæde af maskinen.

Med venlig hilsen  
Egholm A/S

## 4.3 Bortskaffelse

Når City Ranger 2260 - om mange år - ikke længere er funktionsdygtig, skal den bortskaffes på forsvarlig vis, i henhold til landets love og forskrifter.

1. Hydraulikolie, motorolie, benzin, kølervæske og AC kølemiddel afleveres på kommunens modtageplads for olie- og kemikalieaffald.
2. Plast og gummidele afmonteres og bortskaffes i henhold til gældende miljølovgivning.
3. Efter afmontering af ovenstående, kan redskabet afleveres til en af kommunens godkendte produkthandlere.





# Noter



# Honest Work.

**Egholm A/S**  
Transportvej 27  
7620 Lemvig, Danmark  
Telefon: +45 97 81 12 05  
[www.egholm.eu](http://www.egholm.eu) - [info@egholm.dk](mailto:info@egholm.dk)